

# INFORMACIÓN DE ARMADO DE SILLAS

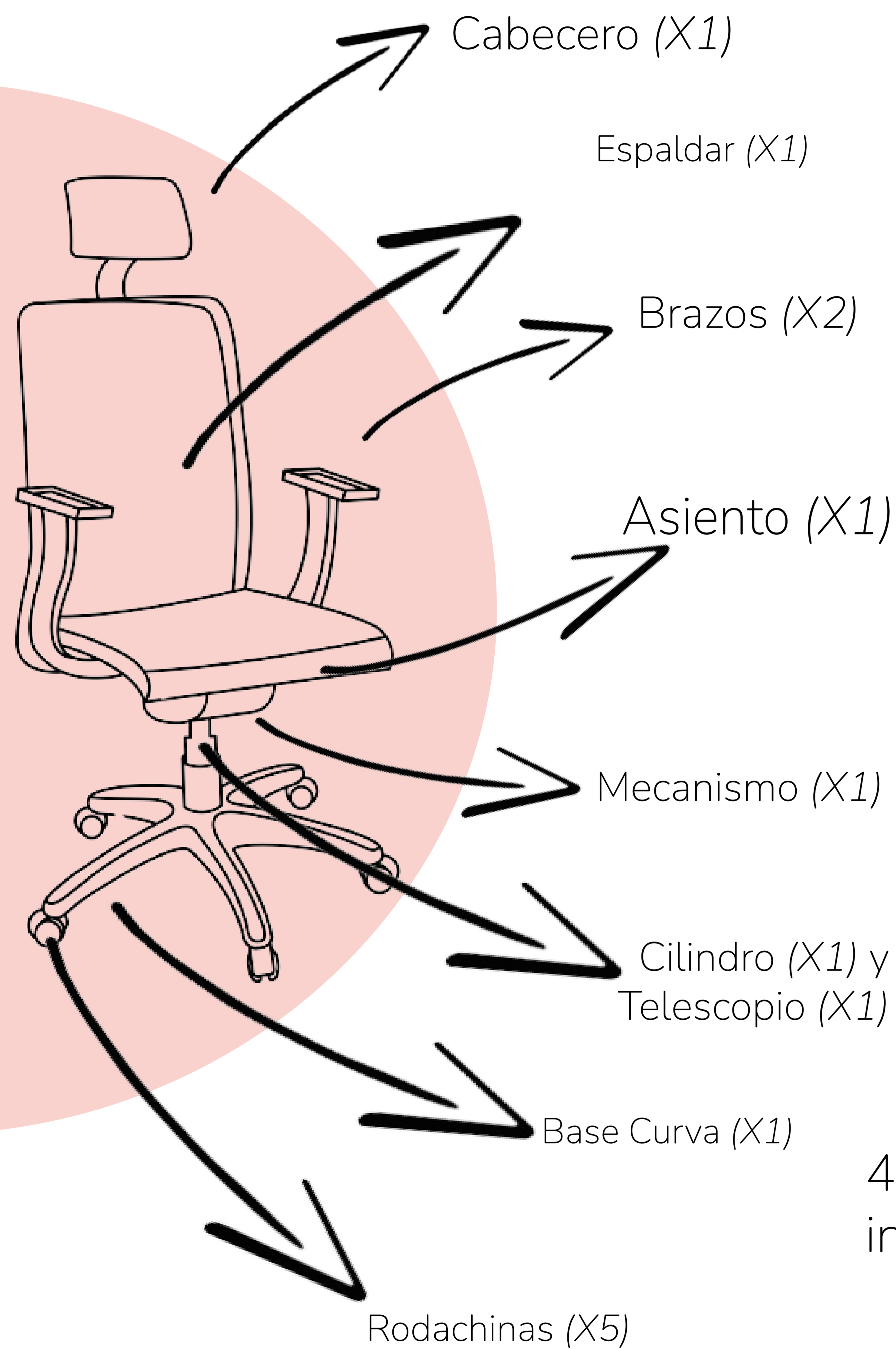

1) Inserta las 5 Rodachinas en la Base Curva:

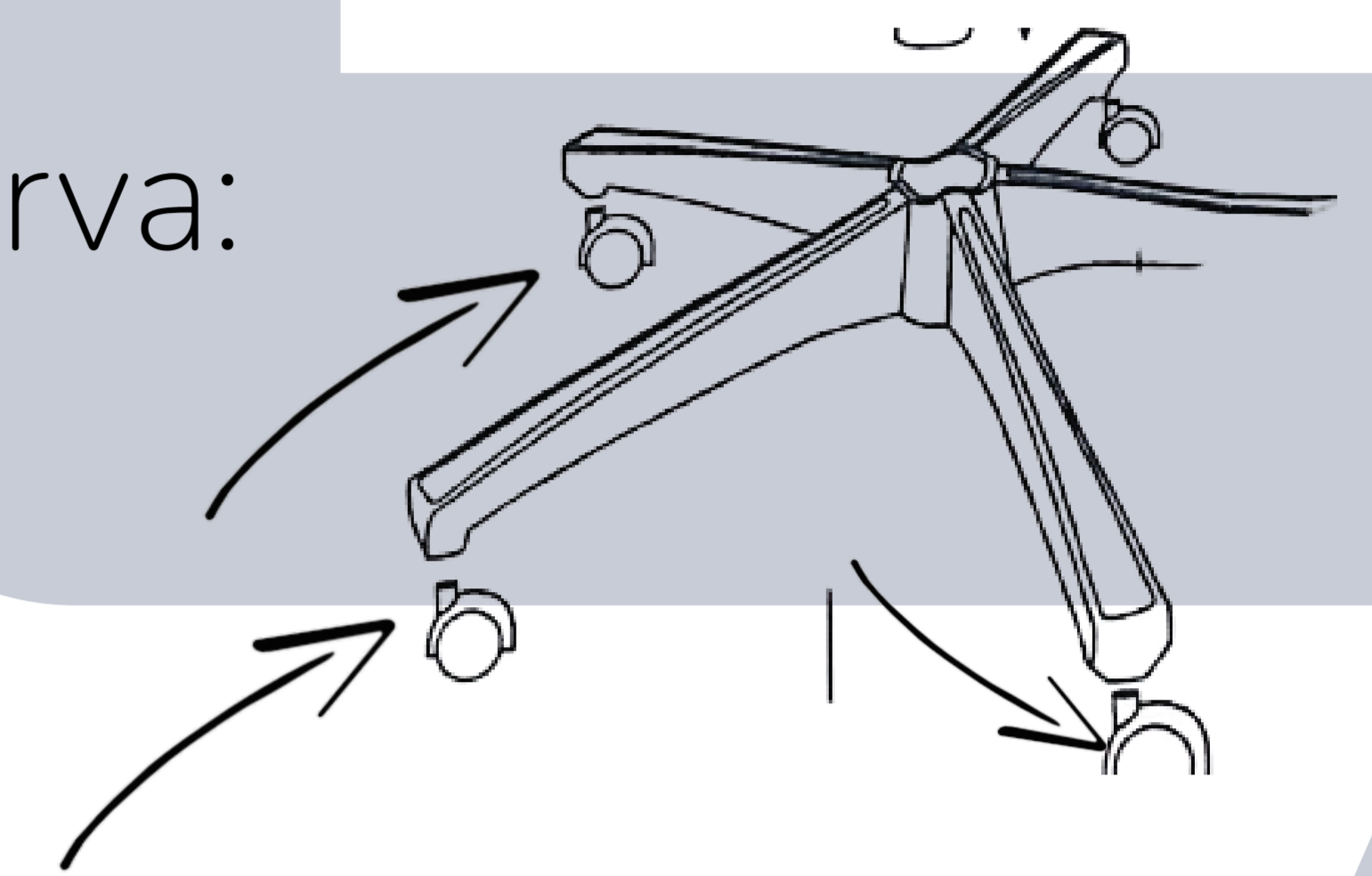

2) Introducir el Cilindro dentro del orificio del centro de la base curva. Posterior a esto, poner el telescopio en el Cilindro:

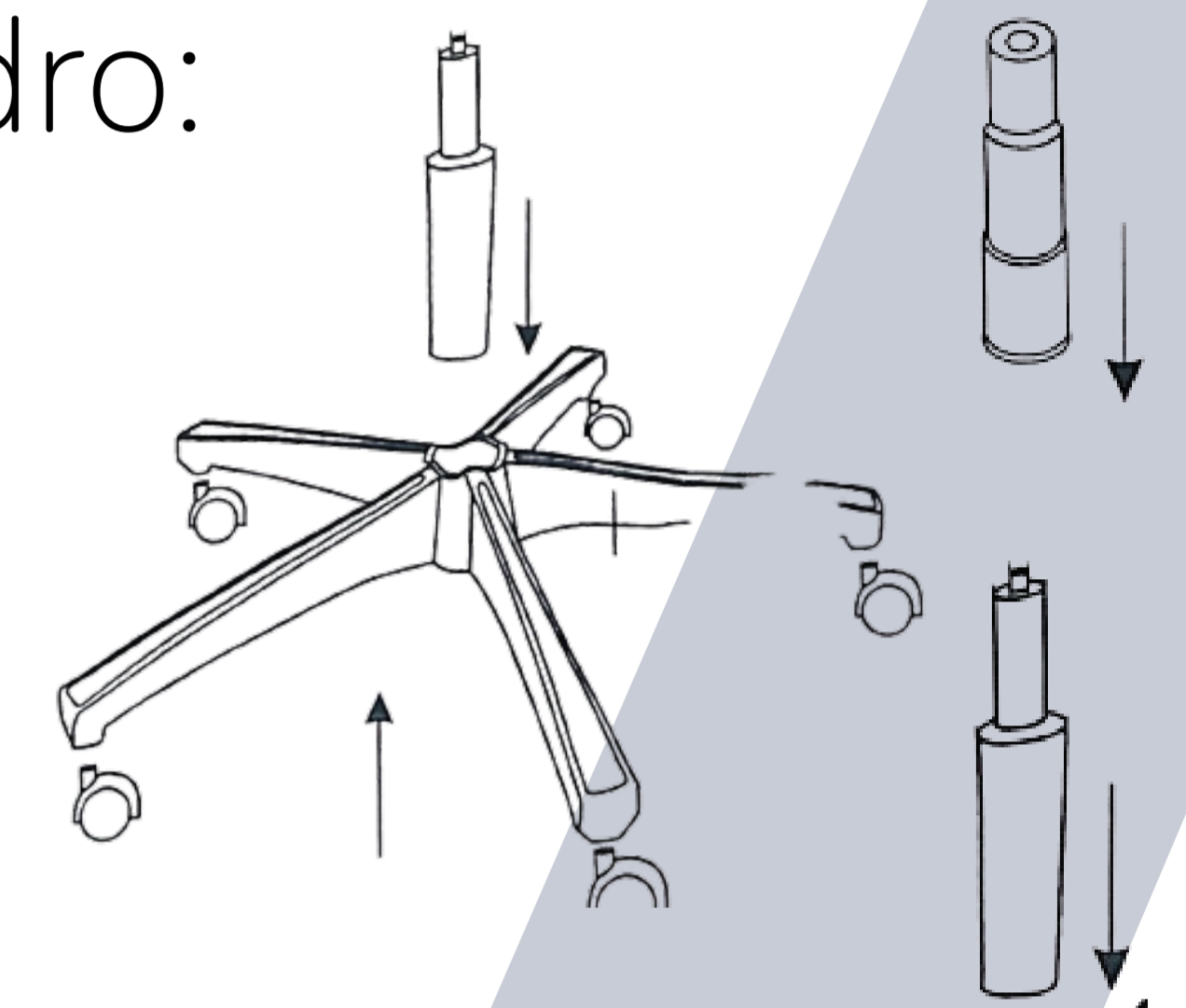

3) Al asiento de la silla adicionar el mecanismo con los tornillos indicados para esto:

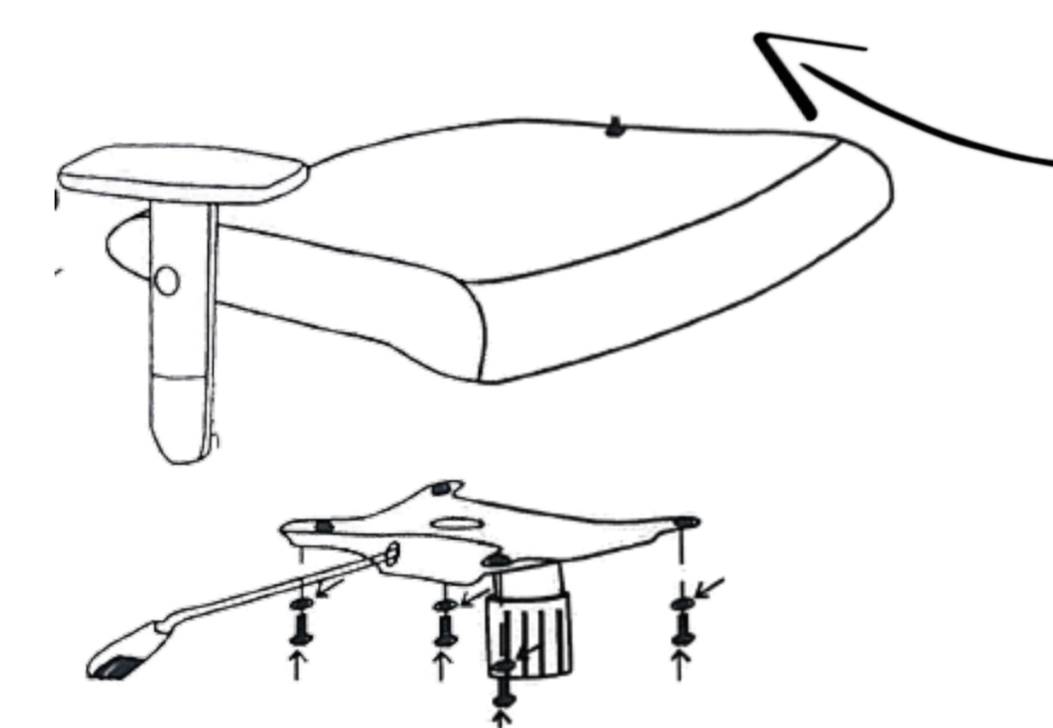

4) Unir también en los laterales del asiento los dos brazos con los tornillos indicados para esto:

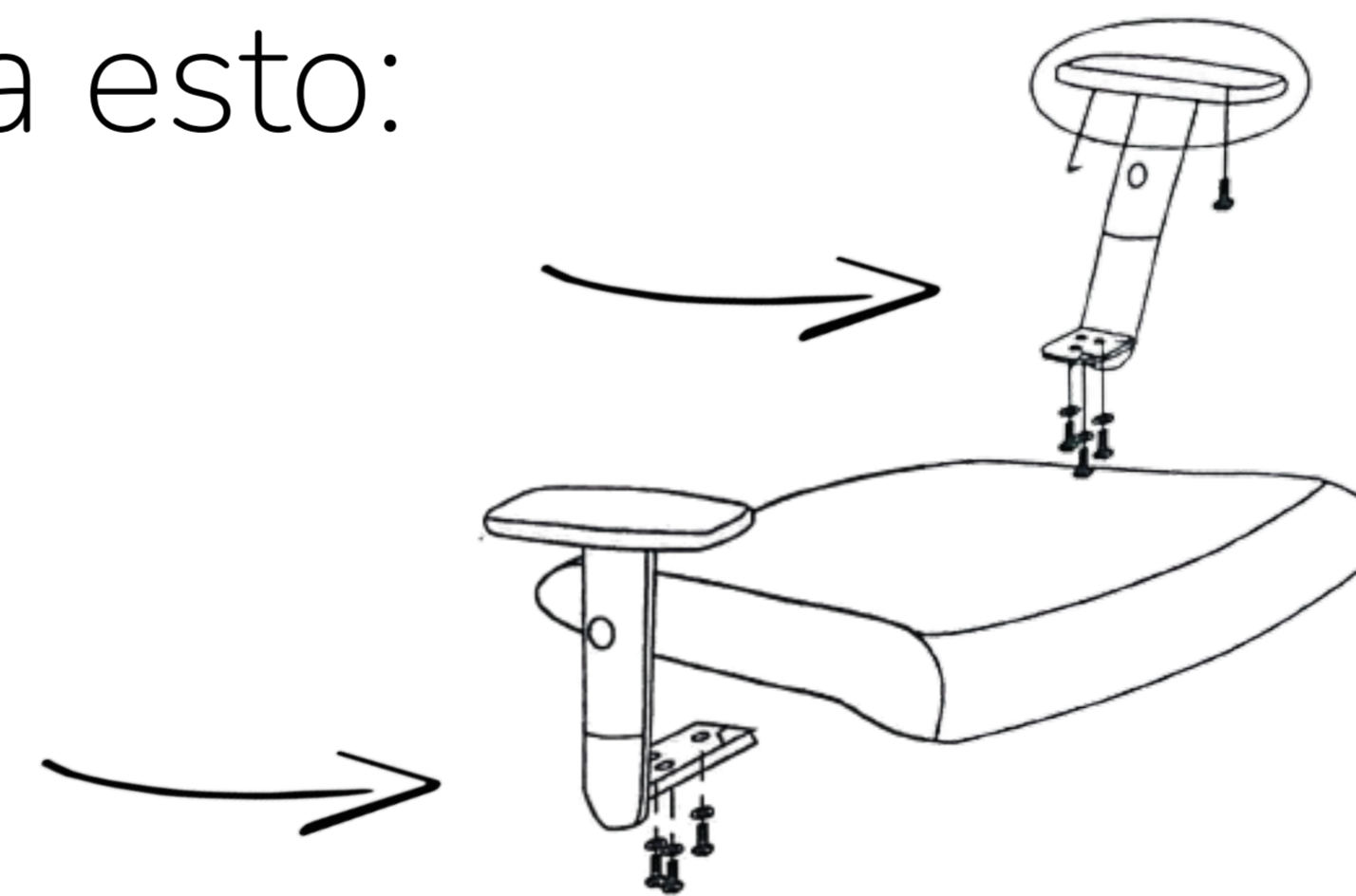

5) Unir el espaldar a la silla con los tornillos indicados. Esta unión se encuentra en el lado superior del respaldo de la Silla:

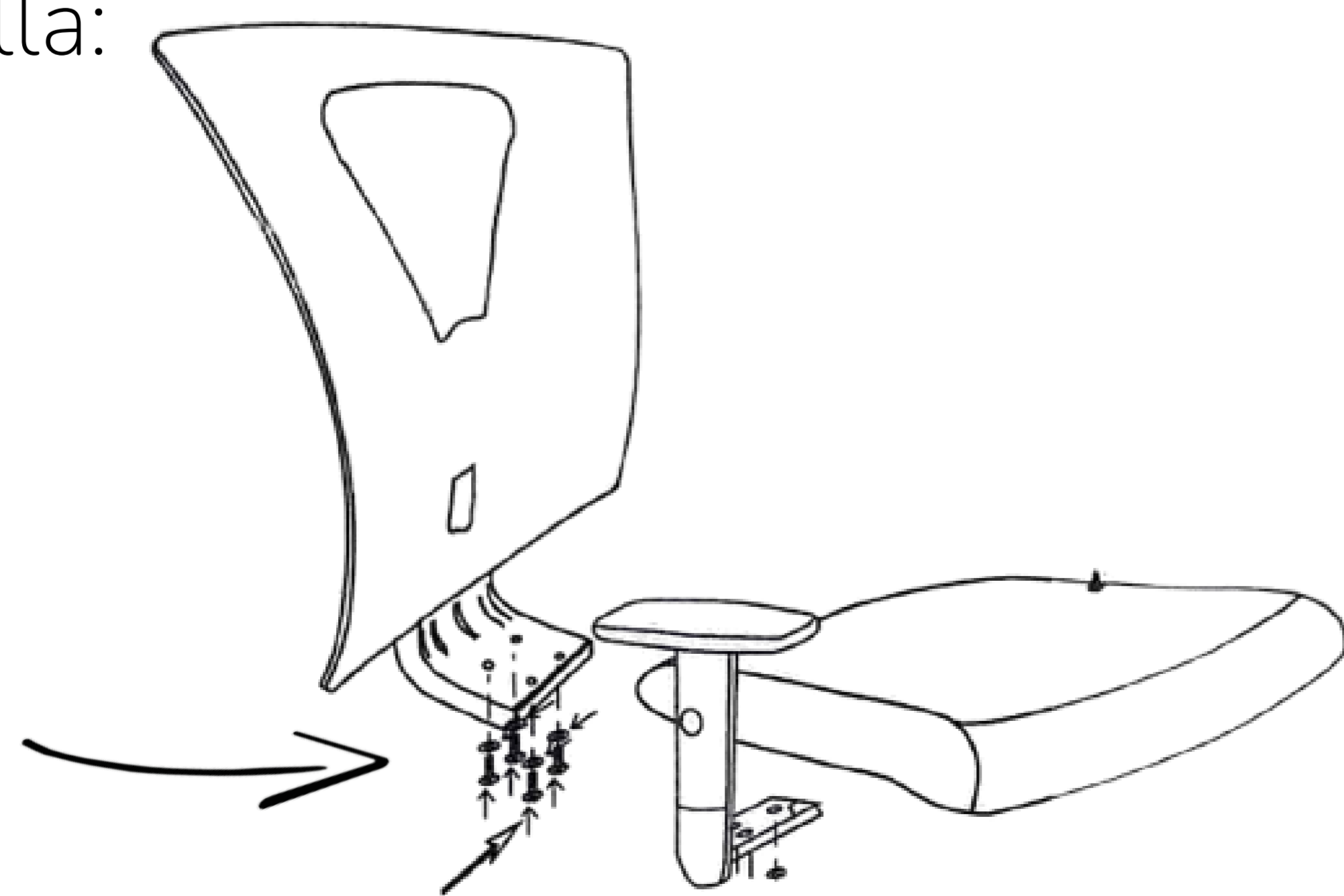

6) Al espaldar, unir el cabecero con los tornillos ó palanca asignada para esto:

